

ИНДИВИДУАЛЬНЫЙ ПРЕДПРИНИМАТЕЛЬ  
**ВОРОБЬЁВ АНДРЕЙ АЛЕКСЕЕВИЧ**

305019 Курск, ул. Нижняя Раздельная, д. 41 тел. 8 (920) 267-37-86  
E-mail: andr.vorobyev@gmail.com



**Дизайн-проект**  
**благоустройства дворовой территории по адресу:**  
**Курская область, Октябрьский район, поселок Прямицыно,**  
**ул. Первомайская, МКД № 3**

**Том 1**

**Заказчик:** Администрация муниципального образования  
«поселок Прямицыно» Октябрьского района Курской области

Инт. № подл.	Подп. и дата	Инт. № дубл.	Взам. №	Подп. и дата

г. Курск 2020 г.

## СОСТАВ ПРОЕКТА

№ п/п	Обозначение	Наименование	Примечание
1		Том 1. Дизайн-проект благоустройства дворовой территории по адресу: Курская область, Октябрьский район, поселок Прямицыно, ул. Первомайская, МКД № 3	
2		Том 2. Сметы к дизайн-проекту благоустройства дворовой территории по адресу: Курская область, Октябрьский район, поселок Прямицыно, ул. Первомайская, МКД № 3	

Подп. и дата		Взам. инв.		Инв. № дубл.		Подп. и дата	
Инв. № подл.							
Лит	Изм.	№ докум.	Подп.	Дата	Состав проекта		
Разраб.		Воробьев А.А.	<i>[Подпись]</i>				
Пров.							
Т. контр.							
Н. контр.							
Утв.		Воробьев А.А.	<i>[Подпись]</i>		 ИП Воробьев А.А.		

## СОДЕРЖАНИЕ

Обозначение	Наименование	Примечание
С	Содержание тома	
СП	Состав проектной документации	
ПЗ	Пояснительная записка	
	Заявка на благоустройство дворовой территории по адресу: Курская область, Октябрьский район, поселок Прямыцыно, ул. Первомайская, МКД № 3	
	Графическая часть	
Лист 1	План благоустройства территории, Ведомость элементов благоустройства	
Лист 2	Конструкции покрытия	
Лист 3	Узлы установок лавок и урн	

Подп. и дата		Взам. инв.		Инв. № дубл.		Подп. и дата			
Инв. № подл.	Лит	Изм.	№ докум.	Подп.	Дата	Состав проекта	Лит	Лист	Листов
	Разраб.		Воробьев А.А.	<i>[Signature]</i>			Инв. №	3	21
	Пров.						ИИ Воробьев А.А.		
	Т. контр.								
	Н. контр.								
	Утв.		Воробьев А.А.	<i>[Signature]</i>					



**ВЕДОМОСТЬ ОБЪЕМА РАБОТ**

№ п/п	Наименование ремонтно-восстановительных работ	Ед.изм.	Объем работ
1	Ремонт асфальтобетонного покрытия проезда	кв.м.	81,7
2	Установка лавочек	шт.	4
3	Установка урн	шт.	3
4	Плитка лотковая	шт.	11

Подп. и дата					
Инв. № дубл.					
Взам. инв.					
Подп. и дата					
Инв. № подл.					
Состав проекта					
	Лит	Изм.	№ докум.	Подп.	Дата
Разраб.			Воробьев А.А.	<i>[Подпись]</i>	
Пров.					
Т. контр.					
Н. контр.					
Утв.			Воробьев А.А.	<i>[Подпись]</i>	

Лит	Лист	Листов

ИП Воробьев А.А.



## ПОЯСНИТЕЛЬНАЯ ЗАПИСКА

Настоящий Дизайн-проект разработан в соответствии с Градостроительным кодексом Российской Федерации, Земельным кодексом Российской Федерации, Федеральным законом от 6 октября 2003 года № 131-ФЗ «Об общих принципах организации местного самоуправления в Российской Федерации», от 10 января 2002 года № 7-ФЗ «Об охране окружающей среды», Правилами предоставления и распределения субсидий из федерального бюджета бюджетам субъектов Российской Федерации на поддержку государственных программ субъектов Российской Федерации и муниципальных программ формирования современной городской среды, утверждённых Постановлением Правительства Российской Федерации от 10 февраля 2017 года № 169, методическими рекомендациями для подготовки правил благоустройства территорий поселений, городских округов, внутригородских районов, утверждёнными Приказом Министерства строительства и жилищно-коммунального хозяйства Российской Федерации от 13 апреля 2017 года № 711/пр, Уставом муниципального образования «поселок Прямицыно» Октябрьского района Курской области, направлены на организацию благоустройства территории поселка Прямицыно Октябрьского района Курской области в целях формирования безопасной, комфортной и привлекательной среды муниципального образования.

### Этапы финансирования Дизайн-проекта:

В настоящее время общая территория многоквартирного жилого дома № 3, площадью 81,7 кв.м., нуждается в комплексном благоустройстве поскольку на указанной территории длительное время не проводились мероприятия по благоустройству дворовой территории.

Необходимость выполнения мероприятий по благоустройству в рамках дизайн- проекта обусловлена потребностью жителей многоквартирных домов в организации благоустройства территории в целях формирования современной комфортной сельской среды.

Дизайн-проект благоустройства дворовой территории включает в себя:

1. Пояснительную записку (текстовая часть);
2. Заявку на благоустройство дворовой территории по адресу: Курская область, Октябрьский район, поселок Прямицыно, ул. Первомайская, МКД № 3;
3. Схему благоустройства территории (графическая часть) в составе:
  - ситуационной схемы;
  - схемы благоустройства территории многоквартирного дома №3 на подоснове ортофотопалнов М 1:2000;
  - конструкций применяемых покрытий с их характеристиками;
4. Ведомость объёмов работ.

Интв. № подл	Подп. и дата	Интв. № дубл.	Взам. инв. №	Подп. и дата	Лис	ПЗ	5

# Конструкция покрытия

Тип 1

Асфальтобетон плотный горячий (Тип Б, марка II)	- 60 мм
Розлив эмульсии ЭБК-1 по ГОСТ 52128-2003 расход	- 0,6 л/м <sup>2</sup>
Щебень М800 (фр.40-70) по ГОСТ 8267-93* с учетом расклиновки щебнем М800 (фр.5-25)	- 200 мм
Песок мелкозернистый по ГОСТ 8736-2014 Кф=6м/сут.	- 200 мм
Уплотненный грунт, Купл.=0,98	

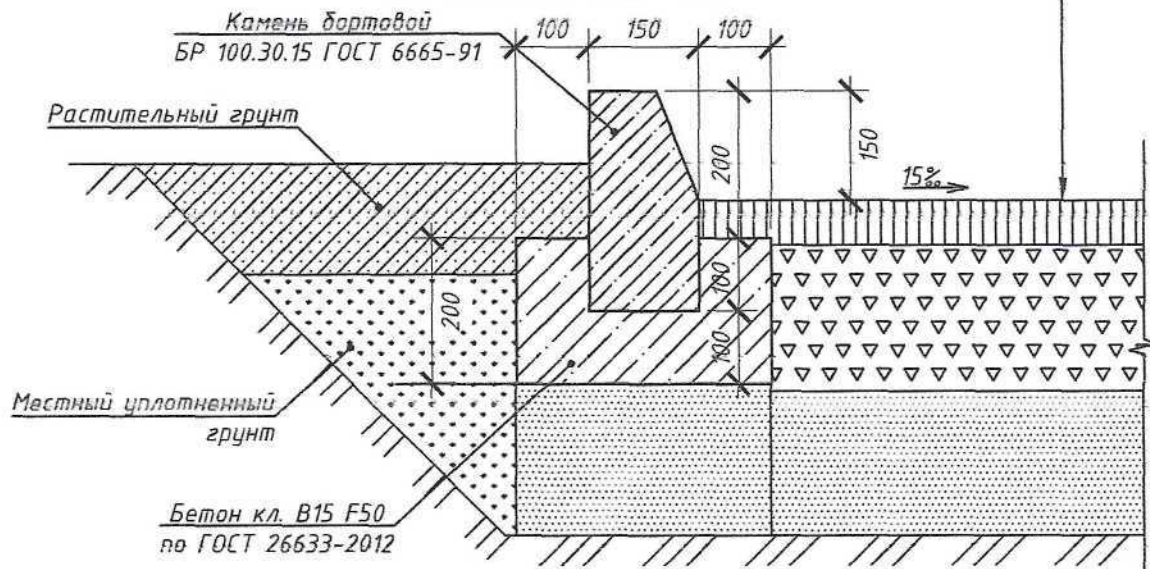

Тип 2

Плитка 1.П.6 по ТУ 5746-001-62636323-2013	- 60 мм
Песчано-цементная смесь (1:10) по ГОСТ 28013-98*	- 30 мм
Щебень М800 (фр.40-70) по ГОСТ 8267-93* с учетом расклиновки щебнем М800 (фр.5-25)	- 130 мм
Песок мелкозернистый по ГОСТ 8736-2014 Кф=6м/сут.	- 150 мм
Уплотненный грунт, Купл.=0,98	

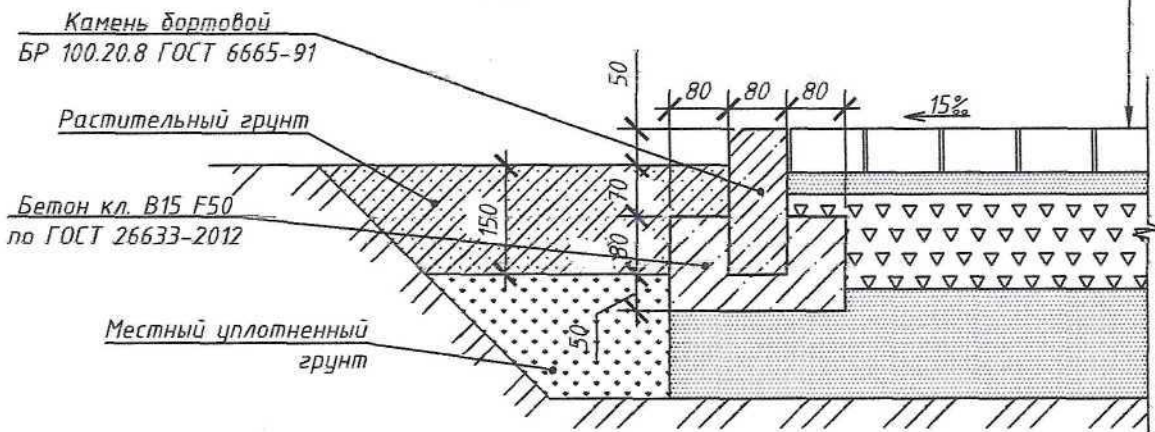

01.20/10-30

Благоустройство дворовой территории многоквартирного дома №3  
по ул. Первомайская в п. Прямычино городского округа Щигровский  
Курской области

Изм.	Кол.уч.	Лист	№ док.	Подп.	Дата
Разраб.					01.20
Проверил					01.20
Н. контр.					01.20
Рук. проекта	Воробьев				01.20

Благоустройство дворовой  
территории в п. Прямычино

Конструкции покрытия



ИП Воробьева С.Н.

Узел  
установки лавок

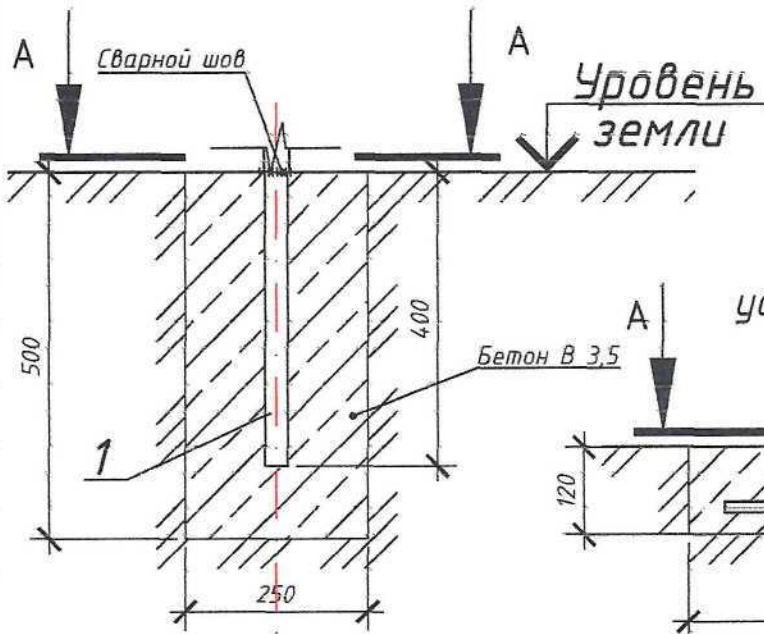

а-а

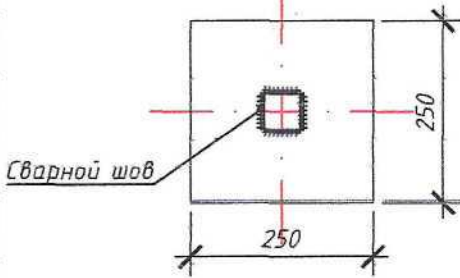

Узел  
установки урн

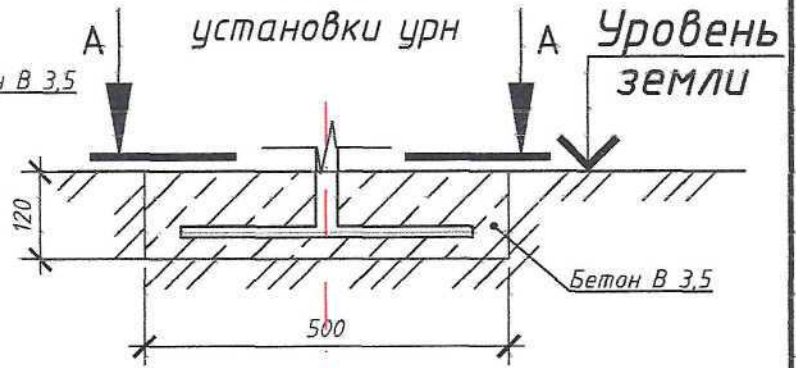

а-а

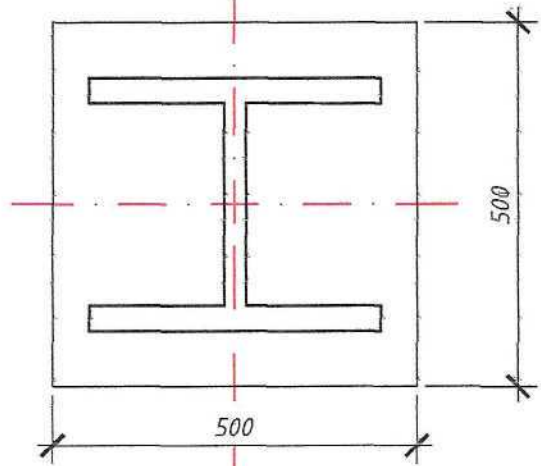

Спецификация закладных деталей

Соглас	Исполн.	
	Проверил	
Взам. инв. №	Инв. № подл.	
	Подп. и дата	

Поз.	Обозначение	Наименование	Кол.	Масса, ед., кг	Примечание
1	ГОСТ 8639-82	Квадрат 10 мм			
		Элемент L=400 мм	16	0,31	
01.20/10-ЭП					
Благоустройство дворовой территории многоквартирного дома №3 по ул. Первомайская в п. Прямыцыно О.К. Курской области					
Изм.	Кол.уч.	Лист	№ док.	Подп.	Дата
Разраб.					01.20
Проверил					01.20
Н. контр.					01.20
Рук. проекта	Воробьев				01.20
Узлы установки лавок и урн			ИП С.Н. Воробьева		



### ВЕДОМОСТЬ ТЕКСТОВЫХ ДОКУМЕНТОВ СМ

Обозначение	Наименование	Примечание
01.20/10-СМ.С	Содержание	
01.20/10-СМ.ПЗ	Пояснительная записка	
	Локальный сметный расчет № 02-01-01 – благоустройство дворовой территории МКД №3	
	Ведомость объемов работ	
	Прайс-лист	

### ВЕДОМОСТЬ ССЫЛОЧНЫХ И ПРИЛАГАЕМЫХ ДОКУМЕНТОВ

Обозначение	Наименование	Примечание
от 09.02.2020 г. №5414-ИФ/09	Письмо Минстроя России	Приложение № 1



Локальные сметы составлены по рабочим чертежам, ведомостям объемов.

Согласовано	

Взаим. Инв. №

Подпись и дата

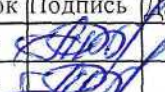
Инв. № подл.

Изм.	Кол.	Лист	№ док	Подпись	Дата	Обозначение	Наименование	Листов
						01.20/10-СМ	Благоустройство дворовой территории многоквартирного дома №3 по ул. Первомайская в п. Прямыцыно Октябрьского района Курской области	
Директор		Воробьев					Сметная документация	2
ГИП		Воробьев					Общие данные	
Разработал		Арефьева						





## ПОЯСНИТЕЛЬНАЯ ЗАПИСКА

к сметной документации: «Благоустройство дворовой территории многоквартирного дома №3 по ул. Первомайская в п. Прямицыно Октябрьского района Курской области».

Место расположения объекта – п. Прямицыно Октябрьского района Курской области  
Заказчик – Администрация п. Прямицыно Октябрьского района Курской области  
Нормативы цены строительства для объектов, аналогичных по назначению и данные об объектах-аналогах отсутствуют.

Сметная документация составлена в сметно-нормативной базе ФЕР-2001 ФСНБ-2017 Минстроя России с использованием федеральных единичных расценок.

При составлении сметной документации учтены накладные расходы по видам строительно-монтажных работ согласно МДС 81-33.2004. Сметная прибыль начислена от ФОТ по видам строительно-монтажных работ в соответствии с МДС 81-25.2001.

Стоимость строительно-монтажных работ определена в базисном уровне цен 2000 г. с пересчетом в текущий уровень цен на I квартал 2020 г. путем применения индекса пересчета к СМР – 7,73 (прочие объекты) согласно письму Минстроя России от 09.02.2020 г. №5414-ИФ/09 (приложение №1).

Генеральная подрядная организация по строительству не определена.

Согласно п.4.100 МДС 81-35.2004 учтены затраты связанные с уплатой налога на добавленную стоимость (20%).

Затраты по локальному сметному расчету определились в сумме:

Всего ФЕР-2001	27,48 тыс. руб.
Всего в текущем уровне на 1 кв. 2020 г.	212,39 тыс. руб.
НДС 20%	42,48 тыс. руб.
Всего с НДС	254,87 тыс. руб.

Главный инженер проекта



А.А. Воробьев

Изм.	Кол.	Лист	№ док	Подпись	Дата		Лист
						01.20/10-СМ.ПЗ	2